

### Wichtig:

- Vor Erstgebrauch lesen!
- Montage nach dieser Vorlage durchführen!
- Dokument aufbewahren!

### Important:

- Read before using!
- Mount it following this information!
- Keep the document!

technischer Stand  
latest state  
stato tecnico

11/03/2002

## Benutzer-Information User information Informazioni per utenti

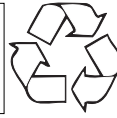

### Produktion/Production

1	2	3	4	5	6	7	8	9	10	11	12
02	03	04	05	06	07	08	09	10			

DIN 8418 • ISO/IEC Guide 37 - 1983 • Europa-Patent • DIN 75 302 • Australian Standard 1235-1991 •

Skiaufsatz für Alpin- und Langlauski, Flachtransport, Aufbau ohne Demontage des Grundträgers, 90° Schnellmontage ohne Werkzeuge, abschließbar, verzinkt und schwarz kunststoffbeschichtet.

Skiholder for downhill and cross-country skis, flat transport, can be attached without dismantling basic carrier, 90° fast assembly without tools, lockable, galvanised and black powdered.

Sci-Pick supporto per sci da discesa e da fondo, trasporto piatto, montaggio senza smontare il portante base montaggio veloce a 90° e senza arnesi, con chiusura, zincato e plastificato in nero.

### Art.-Nr.: 082 103 Ski-Pick 3

Gewicht/Weight/Peso: 2,0 kg

max. 3x

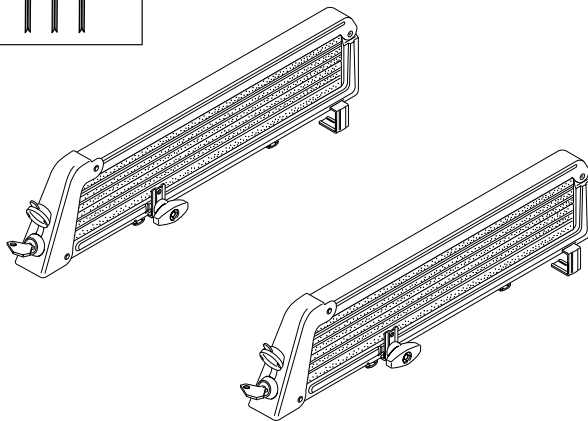
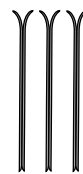

### Art.-Nr.: 082 106 Ski-Pick 6

Gewicht/Weight/Peso: 4,0 kg

max. 6x

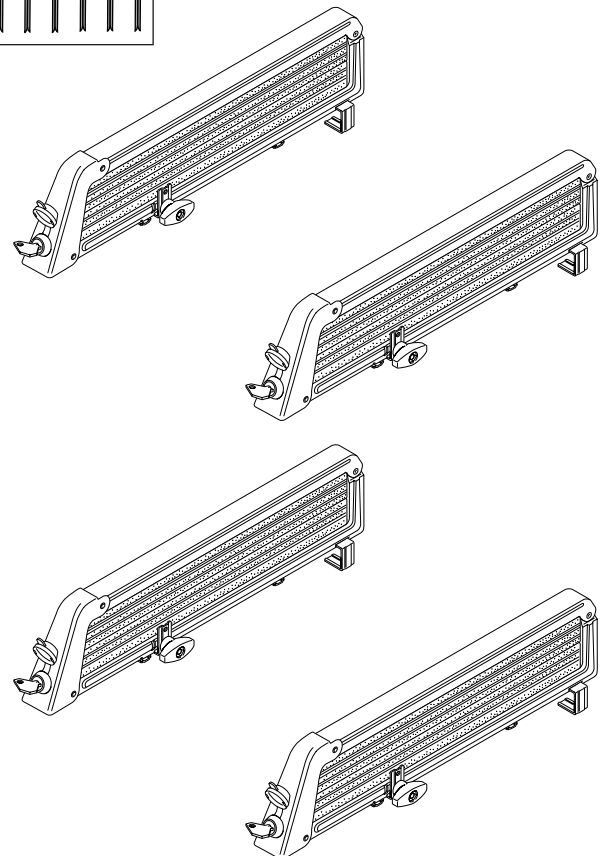
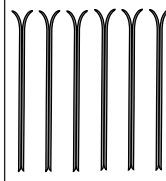

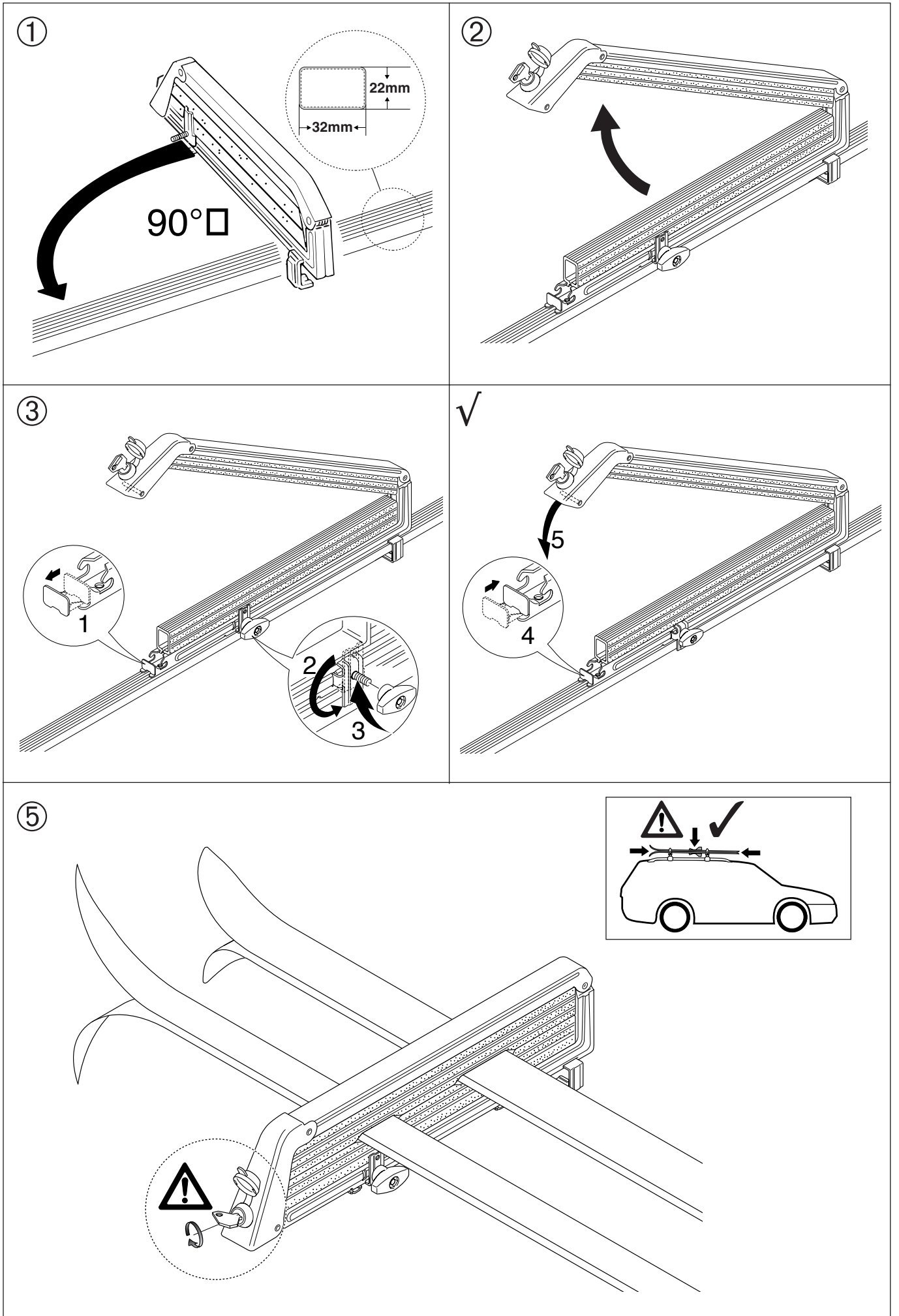

# D

## Information:

1. Ski-Spitzen immer nach hinten montieren.
2. Kurzski: Trägerbügelabstand eventuell so verringern, daß Herausrutschen der Ski aus dem vorderen Trägerbügel ausgeschlossen ist.
3. Schlüsseldienst: Sie können unter Angabe der Schlüsselnummer (E ...) Ersatzschlüssel bestellen.

**Ihre Schlüsselnummer: E.....**

## Hinweise:

1. **Befestigungs-Punkte** des Grundträgers, eventuell vom Fahrzeughersteller (siehe Bedienungsanleitung des Fahrzeugs) bzw. von Atera vorgegeben, müssen unbedingt eingehalten werden!
2. Zuerst Dachlastenträger befestigen, dann Zubehör montieren!
3. Abhängig von der Fahrbahn - nach kurzer Fahrtstrecke erstmals und in regelmäßigen Abständen wiederholt - alle Schraubverbindungen auf festen Sitz nachprüfen! **Nachkontrolle bei jeder Wiederverwendung!**
4. **Reinigung** des Trägers und der Zubehöre sowie regelmäßige Pflege der Gewinde/Schlösser (fetten/ölen) wird empfohlen.
5. Für die Original-Atera-Lastenträger-Systeme sowie importierte Artikel übernimmt Atera die Gewährleistung nach aktueller gesetzlicher Regelung, soweit es sich um Werksfehler handelt. Das beanstandete Teil muß dem Hersteller zwecks Prüfung kostenfrei zur Verfügung gestellt werden und wird bei berechtigter **Reklamation** einschließlich der angefallenen Auslagen ersetzt. Auf die jedem Artikel beigefügte oder in Katalogen ausgewiesene Benutzer-Information wird ausdrücklich hingewiesen. Wir haften nicht für **fehlerhaften Aufbau** oder Benutzung. Bei Reklamationen ist je eine Kopie der Benutzer-Information sowie des Kaufbelegs mit einzusenden.
6. Wir bauen nach **DIN 75302 + ISO/IEC Guide 37-1983** bzw. **Australian Standard 1235-1991**. Änderungen unserer Teile bzw. Vorgaben sowie zweckentfremdete Verwendung liegen außerhalb unserer Verantwortung. Unsere Teile unterliegen laufender **Produkt-Beobachtung** und Weiterentwicklung. Änderungen jederzeit vorbehalten.

## Warnungen!

1. Beachten Sie **verändertes Fahrverhalten** bei montierten bzw. beladenen Dachlastenträgern (z.B. Seitenwind, Kurven- und Bremsverhalten!). Keine überstehende Gegenstände! (Verletzungsgefahr/Beschädigung der Heckklappe).
2. Beladung: unbedingt auf verteilte Last (Durchbiegen der Tragrohre) und niederen Schwerpunkt achten!
3. **Zulässige Dachlast** nicht überschreiten - siehe Bedienungsanleitung des Fahrzeugherstellers bzw. Vorgaben Atera®. Zulässige Dachlast = Gewicht Dachlastenträger + Zubehör + Beladung.
4. Schützen Sie den Aufsatz vor Benzin, Ölen, Fetten und sonstigen chemischen Mitteln (Zerstörung Gummi/Kunststoff).
5. Verantwortlich für Träger und Ladung ist lt. StVZO in jedem Fall der Fahrer des Fahrzeuges.

# GB

## Informations:

1. Mounting the ski: Tips to the rear!
2. Short ski: reduce the carrier bar distance that ski cannot breakout of the front bow.
3. **Key-service: note your key-number E .....**

## Recommendations:

1. **Fastening-items** of roof carrier, possibly given by the vehicle manufacturers (see operating instructions of the vehicle) or by Atera, have to be followed absolutely!
2. First fix the roof carrier, then fix accessories!
3. It is absolutely essential that the bolt connections, particularly the connections between the roof rack and the securing elements, are checked for the first time after a short journey, and then subsequently at regular intervals depending on the road! **Check-up on each remounting!**
4. Carrier and accessories **cleaning** and regular maintenance of threads/locks (oil, grease) is recommended.
5. For the original Atera roof carrier systems as from Atera imported articles, we will take over the full **warranty**, if it is a question of defectively produced material. The part in question have to be send back, free of any charge, to all the expenses. Please read the users information which is packed with every article. We are not responsible for **incorrect montage** or deficient use. In case of any claim, you have to send back the users information and the purchase receipt.
6. We manufacture following **DIN 75302 + ISO/IEC Guide 37-1983** resp. **Australian Standard 1235-1991**. For all changes out of our engineering instructions or purposes other then originally intend we assume no responsibility. Our article are being constantly observed and developed forward. All changes at any time reserved.



GB

**Warnings!**

1. **The vehicle handles** differently (vulnerability to side wind, cornering, breaking) when a roof rack is fitted and especially when it is loaded.
2. **The loading of the rack should distribute** the weight evenly and produce the lowest possible centre of gravity. Items of luggage must not protrude out from the load-carrying surface to any great extent (danger of injury, damaging of the rear-flap).
3. Do not exceed the **licenced roof load** indicated by the vehicle manufacturer or Atera.  
Licenced roof load = weight roof carrier + accessories + load.
4. Only the driver of the car is responsible for the roof carry and its loading!
5. Attention: protect rubber and plastics against touch with gasoline, oil, grease and other chemical products.

I

**Informazioni:**

1. Montaggio degli sci: montare le punte degli sci sempre verso la parte posteriore.
2. Sci corti: se necessario, diminuire la distanza delle staffe portanti, affinché si possa evitare che gli sci scivolano fuori dalla staffa anteriore.
3. **Servizio chiavi: annotarsi il numero della chiave E .....**

**Avvertenze:**

1. Fissare sulle autovetture che hanno i punti di ancoraggio prestabiliti dal costruttore d'autovetture, prima il portante base e dopo, sul portante montato, montare gli accessori. I punti di montaggio non devono essere spostati con il portante base!
2. Controllare il fissaggio di tutti i collegamenti a vite - dopo un primo e breve periodo di marcia e ad intervalli regolari - dipendente dal fondo stradale! Ricontrollare al nuovo uso!
3. Si consiglia di pulire il Portatutto e gli Accessori e di curare regolarmente le viti/serrature (ingrassare/oliare).
4. La ditta Atera® assume la garanzia per i SISTEMI Atera PORTATUTTO ORIGINALI, come anche per gli Articoli importati, secondo l'attuale regolamento legale solo per quanto si tratti di materiale consegnato con errori. Il materiale contestato deve essere fatto pervenire al fornitore, senza accarico di spese, per un controllo e viene sostituito al consumatore con tutte le spese prodottesi. Si raccomanda alle istruzioni d'uso formite insieme agli Accessori e nei cataloghi. Per reclamazioni sul prodotto, si prega di spedire una copia delle istruzioni d'uso per utenti, come anche una copia dello scontrino d'acquisto.
5. Noi costruiamo secondo DIN 75 302 + ISO/IEC Guida 37-1983, rispett. • Standard australiano 1235-1991.  
Modificazioni dei nostri articoli, come anche l'uso in modo errato, non entrano nelle responsabilità del produttore.

**Avvertenze importanti:**

1. Fare attenzione al cambiamento del comportamento su strada, quando vengono montati o caricati i Portatutto (p.es. vento laterale, comportamento nelle curve e dei freni!).
2. Carico: è necessario fare attenzione che il carico sia diviso (flessibilità dei tubi portanti) e che il centro di gravità sia tenuto basso! Attenzione a pezzi sporgenti (pericolo di lesionamento!).
3. Carico ammissibile sul tetto = peso del Portatutto + Accessori + Carico.
4. Si prega di proteggere il Portatutto contro benzina, olii, grassi ed altri prodotti chimici (distruzione della gomma/plastica!).
5. Il conduttore è responsabile per ogni caso.

Hersteller/Manufacturer/Produttore:

**Atera®**

Eberhard Tittel GmbH  
Postfach 2240  
D-88192 Ravensburg

Telefon (0751) 7604-0  
Telefax (0751) 7604-76

E-Mail: info@atera.de  
Web: www.atera.de

